

06-2921-10

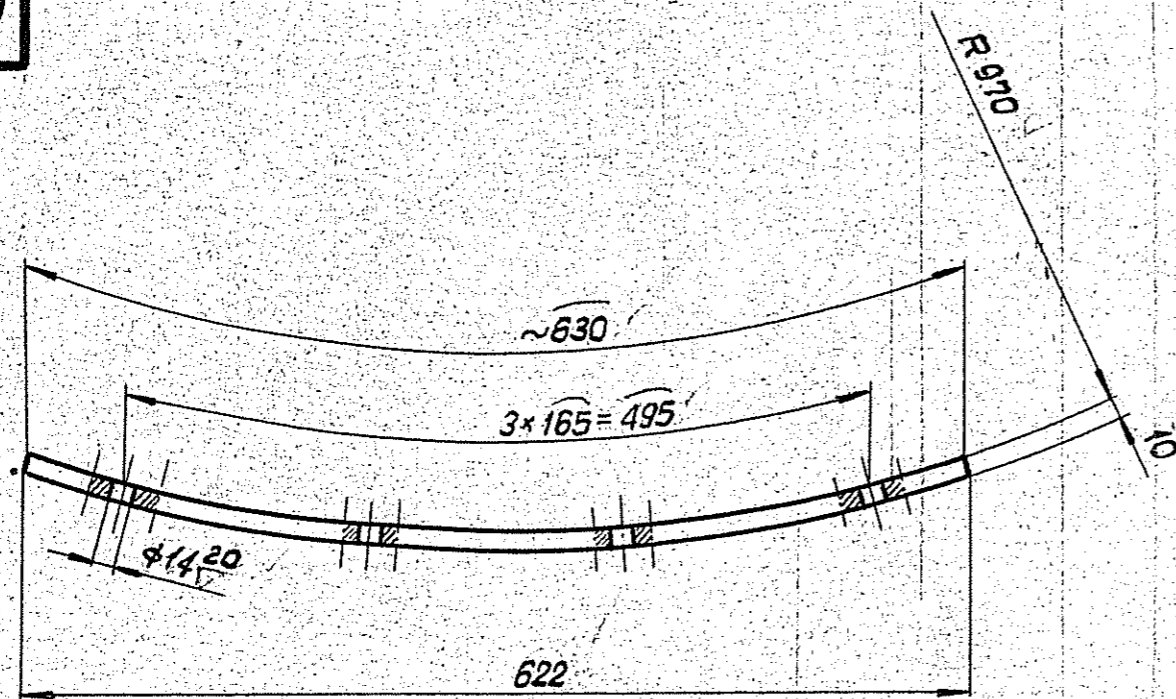

Uwaga

1. Otwory $\phi 14$ w blasze należy wiercić promieniowo razem z pretem płaskim

rys. Nr. 06-2921-8 poz. 6.

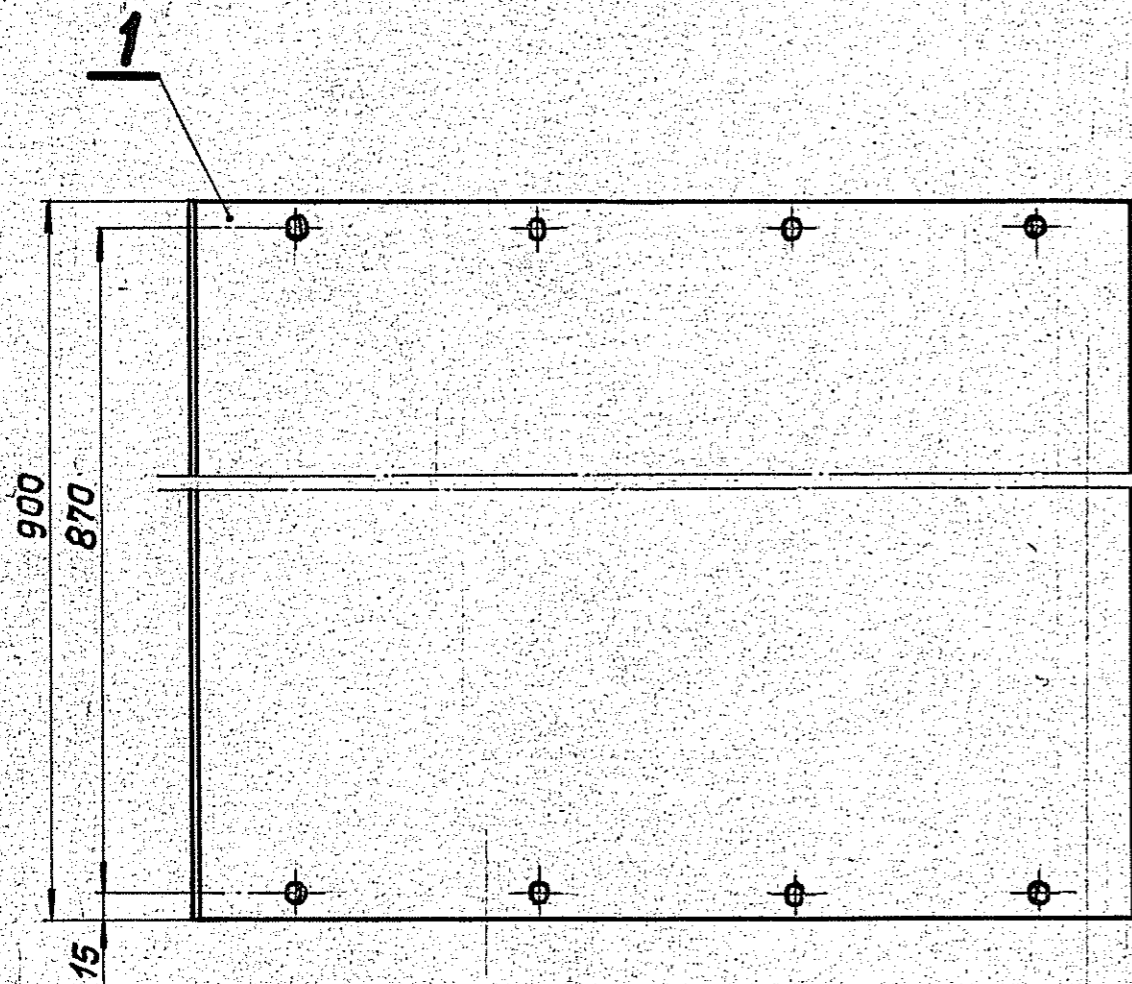

Zmiany		Data		Podpis		Dane doposaż. zmian	
4							
3							
2							
1							
Proj.-Konstr.		1.76.	mgr inż. F. Pałka	[Signature]		Rozmiar	Zastępuje rys. Nr
Kreślił		1.76.	H. Mazur	[Signature]		A3	Zastąpiono rys. Nr
Sprawdzał		1.76	mgr inż. J. Sikora	[Signature]		Skala	Przynależy do rys. Nr 6
Prowadz. projekt			T. Wolny			1:5	Stadium: P.T.R.J.
Kontrola norm		1.76	mgr inż. J. Sikora	[Signature]			Część branżowa: masz. i urzadz.
Kierownik pracowni			mgr inż. S. Parłyka	[Signature]			
Pracownia		1742	Data	Imię i nazwisko		Podpis	
M BIPROMET		Biuro Projektów Przemysłu Metali Nieżelaznych Katowice				Nr proj. 06-2921	
Nazwa rys.		Blacha zamknięcia				Nr arch.	
						Nr rys. 10	