

Uwaga:

- Ostre krawędzie stępić 0,5 - 45°
- Nieznaczone spoiny wykonać jako pachwinowe ciągłe 3 D lub 2 H
- Przewód zabezpieczyć antykorozyjnie
 - gruntować 2 x farbą ftalową przewodzącą min. 60%
 - warstwa wierzchnia emalia chlorokauczukowa.

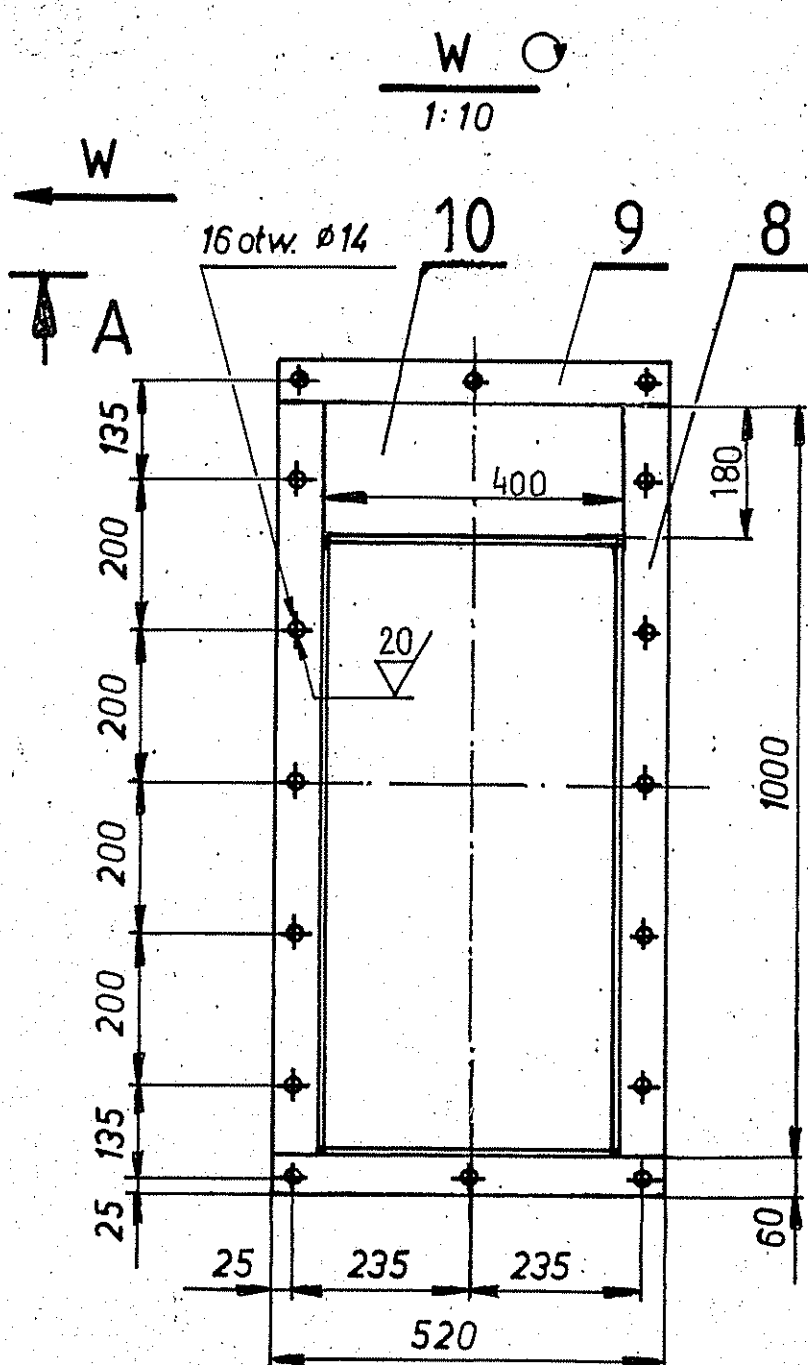

Poz.	Nazwa części	Ilość	Materiał	Norma	Jedn.	Sum.
12	Kątownik 50 x 50 x 5 x 200	2	St 3SX	PN-84/H-93000	0,7	1,4
11	Kątownik 30 x 30 x 4 x 820	1	St 3SX	PN-84/H-93000	1,4	1,4
10	Błacha gr. 10 x 180 x 400	1	St 3SX	PN-83/H-92120	5,7	5,7
9	Pręt płaski 60 x 10 x 520	2	St 3SX	PN-84/H-93000	2,4	4,8
8	Pręt płaski 60 x 10 x 1000	2	St 3SX	PN-84/H-93000	4,7	9,4
7	Pręt płaski 60 x 10 x 655	1	St 3SX	PN-84/H-93000	3,1	6,2
6	Pręt płaski 60 x 10 x 700	1	St 3SX	PN-84/H-93000	3,3	6,6
5	Błacha gr. 5 x 590 x 1781	1	St 3SX	PN-83/H-92120	41,2	41,2
4	Błacha gr. 5 x 533 x 1388	1	St 3SX	PN-83/H-92120	29,3	29,3
3	Błacha gr. 5 x 543 x 590	1	St 3SX	PN-83/H-92120	12,5	12,5
2	Błacha gr. 5 x 1080 x 1766	1	St 3SX	PN-83/H-92120	74,9	74,9
1	Błacha gr. 5 x 1080 x 1761	1	St 3SX	PN-83/H-92120	74,6	74,6

Masa całk.		Data		Nazwisko		Podpis	
268,0		Projekt.		KOCIK W.		[Signature]	
Podz. 1:10		Oprac. 96.10		KOCIK W.		[Signature]	
Zastęp.		Sprawdz.		inż. RUPIK H.		[Signature]	
Zastęp. przez		Zatwier.		[Signature]		[Signature]	
PSP		Zmiana					

Nr rys. III / A - 183 - 00	Nr arch. 2-3527	Należy do rys. III / A - 069 - 01
----------------------------	-----------------	-----------------------------------